

Adatlap | Cikkszám: 2016-405

Áthidaló; 5irányú; szigetelt; világosszürke

www.wago.com/2016-405

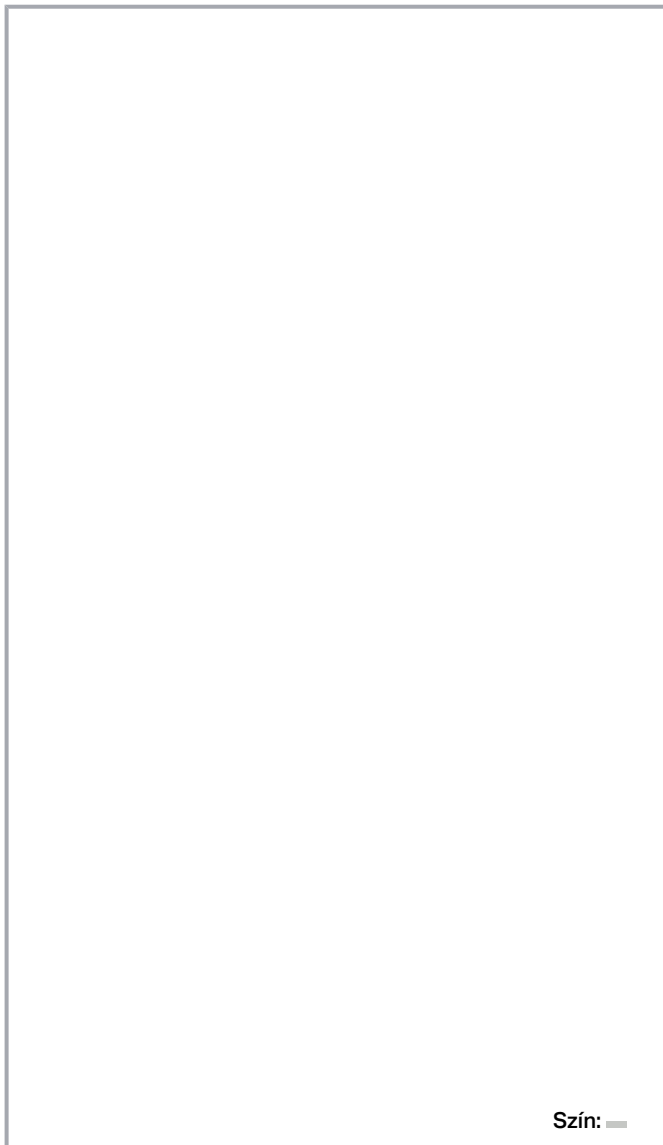

Szín: —

Adatok

Elektromos adatok

A változtatás jogát fenntartjuk. Kérjük figyelmesen olvassa el a további termékdokumentációkat is!

WAGO Hungária KFT
Office Park, Szabadság út 117.
2040 Budaörs
Tel.: +36 23 791 000
Email: info.hu@wago.com

Van bármilyen kérdése a termékeinkkel kapcsolatban?
Örömmel fogadjuk hívását +36 23 791 000.

**Minősítés az IEC/EN 60664-1 szerint**

Névleges feszültség (III / 3)	800 V
Névleges áram	76 A

Robbanásvédelmi indormációk

Névleges áram (Ex e II)	65 A
-------------------------	------

Fizikai adatok

Szélesség	57,5 mm / 2.264 inch
Magasság	4,1 mm / 0.161 inch
Mélység	23 mm / 0.906 inch
Cellaáthidaló osztása	5 ágú

Anyag információk

Note (material data)	Information on material data can be found here
Szín	világosszürke
Tűzterhelés	0,049 MJ
Tömeg	13 g

Kereskedelmi adatok

Product Group	22 (TOPJOB S)
Csomagolási egység	25 Stück
Csomagolás típusa	bag
Származási ország	DE
EAN/VTSZ	4017332076425
Vámtartifaszám	85366990990

Letöltések**Documentation****Bid Text**

2016-405 X81 - Datei	2019. febr. 19.	xml 2,6 kB	Letöltés
2016-405	2017. ápr. 28.	doc 24,6 kB	Letöltés

A változtatás jogát fenntartjuk. Kérjük figyelmesen olvassa el a további termékdokumentációkat is!



doc - Datei

Additional Information

Technical Section	pdf	Letöltés
Technical explanations	2,2 MB	

CAD/CAE-Data

CAE data

EPLAN Data Portal 2016-405	URL	Letöltés
----------------------------	-----	----------

WSCAD Universe 2016-405	URL	Letöltés
-------------------------	-----	----------

ZUKEN Portal 2016-405	URL	Letöltés
-----------------------	-----	----------

CAD data

2D/3D Models 2016-405	URL	Letöltés
-----------------------	-----	----------

Environmental Product Compliance

Compliance Search

Environmental Product Compliance 2016-405 Áthidaló; 5irányú; szigetelt; világosszürke	URL	Letöltés
--	-----	----------

Szerelési útmutató

Összekötés

A változtatás jogát fenntartjuk. Kérjük figyelmesen olvassa el a további termékdokumentációkat is!

WAGO Hungária KFT
Office Park, Szabadság út 117.
2040 Budaörs
Tel.: +36 23 791 000
Email: info.hu@wago.com

Van bármilyen kérdése a termékeinkkel kapcsolatban?
Örömmel fogadjuk hívását +36 23 791 000.

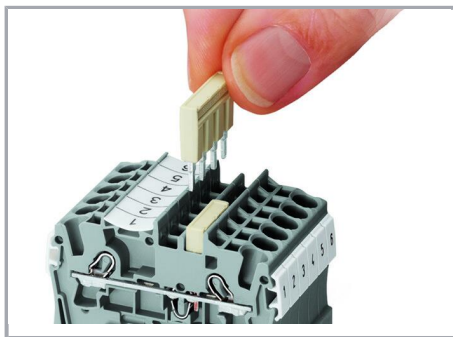

Insert push-in type jumper bar and push down until it hits backstop..

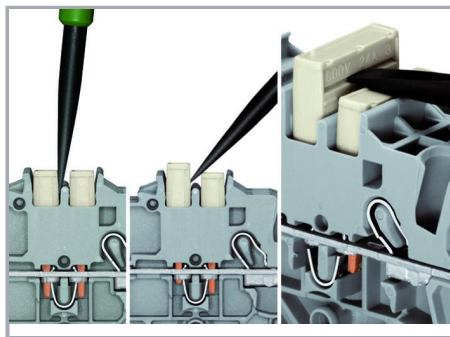

Removing a push-in type jumper bar:

Insert the operating tool between the jumper and partition wall of the dual jumper slots, then lift up the jumper.

Place the operating tool in the center of jumpers for up to five contacts (see above), or alternately on both sides for jumpers with more than five contacts.

Összekötés

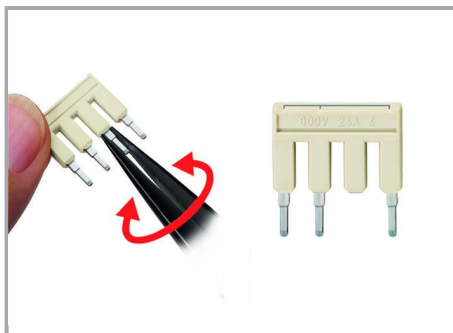

Custom jumpers are created by breaking and removing jumper contacts (2000, 2001, 2002, 2004 Series).

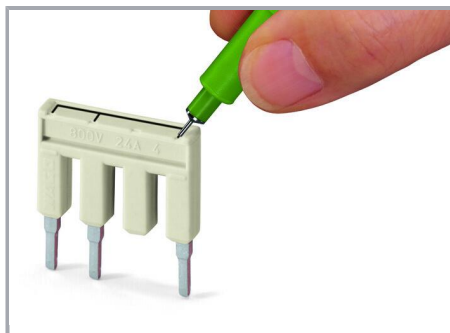

Marking with a felt-tip pen.

Összekötés

A változtatás jogát fenntartjuk. Kérjük figyelmesen olvassa el a további termékdokumentációkat is!



Stepping down via push-in type jumper bar.

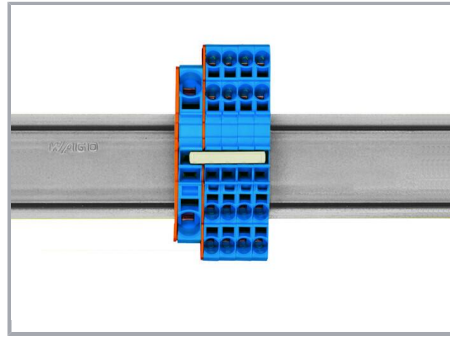

Stepping down via push-in type jumper bar:

Commoning via closed terminal side with end plate allows jumpering over two cross-section sizes, e.g., from 16 mm² (6 AWG) to 6 mm² (10 AWG) or from 6 mm² (10 AWG) to 2.5 mm² (14 AWG) (see illustration above).

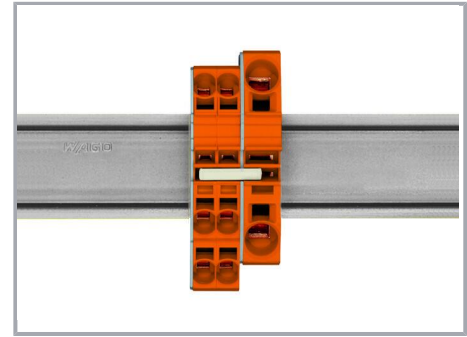

Stepping down via push-in type jumper bar:

Commoning via open terminal side with end plate allows jumpering over two cross-section sizes for 16 mm² (6 AWG) and 10 mm² (8 AWG) and one cross-section size for 6/4/2.5 mm² (10/12/14 AWG). An example: from 16 mm² (6 AWG) to 6 mm² (10 AWG) (see illustration above) or from 10 mm² (8 AWG) to 4 mm² (12 AWG).

A változtatás jogát fenntartjuk. Kérjük figyelmesen olvassa el a további termékdokumentációkat is!

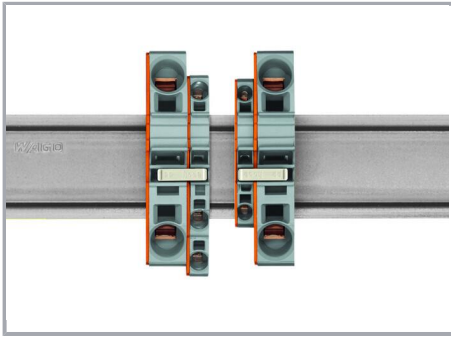

Note:

The total current of the outgoing circuits must not exceed the nominal current of the step-down jumper/push-in type jumper bar.

Termékcsalád

TOPJOB® S

TOPJOB® S: In various industrial applications and modern building installations, WAGO's wide and versatile range of rail-mount terminal blocks provides more than just reliable electrical connections.

[Összes termék megtekintése a termékcsaládból](#)

A változtatás jogát fenntartjuk. Kérjük figyelmesen olvassa el a további termékdokumentációkat is!

WAGO Hungária KFT
Office Park, Szabadság út 117.
2040 Budaörs
Tel.: +36 23 791 000
Email: info.hu@wago.com

Van bármilyen kérdése a termékeinkkel kapcsolatban?
Örömmel fogadjuk hívását +36 23 791 000.